

A-A (1 : 5)

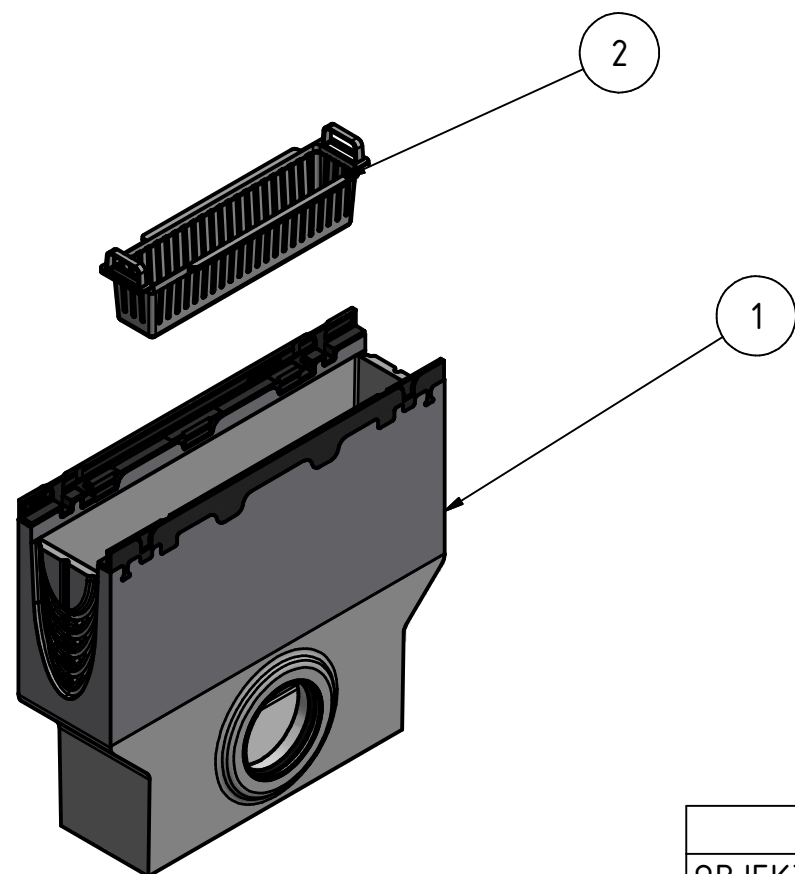

BAUTEILLISTE			
OBJEKT	ANZAHL	Artikelnummer	BESCHREIBUNG
1	1	10610496	Sinkkasten pro P NW100 500/145/450 DN100
2	1	22515	Schlammeimer Kunststoff NW100

Die Zeichnung ist urheberrechtlich geschützt und darf ohne Genehmigung weder vervielfacht oder kopiert, noch Dritten zugänglich gemacht werden.
Technische Veränderungen oder Verbesserungen behalten wir uns vor.

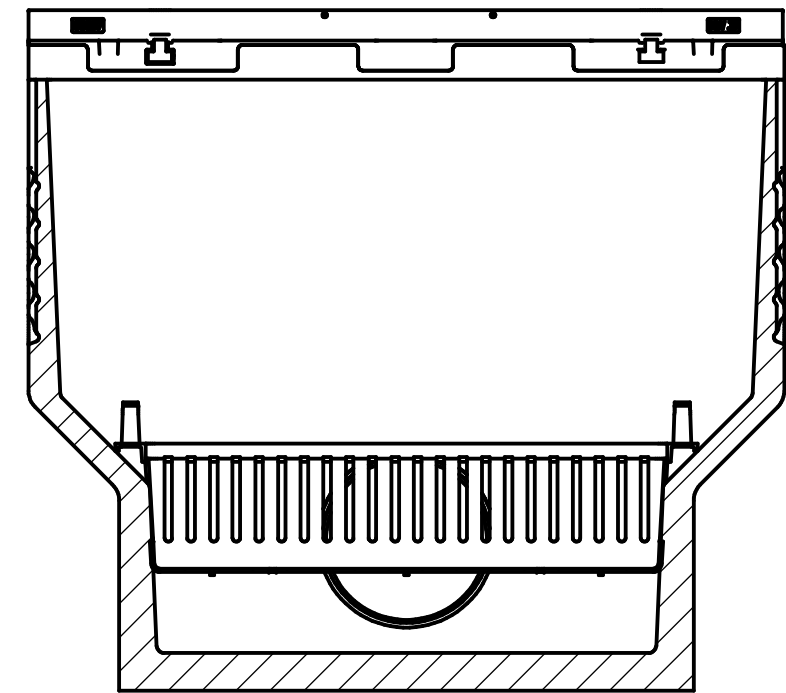

GRASPOINTNER
Sustainable innovation.

A-4882 Gessenschwandt 39 Tel.: +43-6233-8900-0
E-mail: office@bg-graspointner.com Fax: DW 303

BG-FILCOTEN
Sinkkasten pro P Set
sump unit pro P set
NW100 500/145/450 DN100

BG-Code.: 10610495 Revision: -
Name.: SPSA Date.: 20.06.2024